

# CLIQUET RÉVERSIBLE FAIBLE ENCOMBREMENT

## SMALL FOOTPRINT REVERSIBLE RATCHET

REF. DROIT/**RIGHT** : **102 040** - REF. GAUCHE/**LEFT** : **102 050**

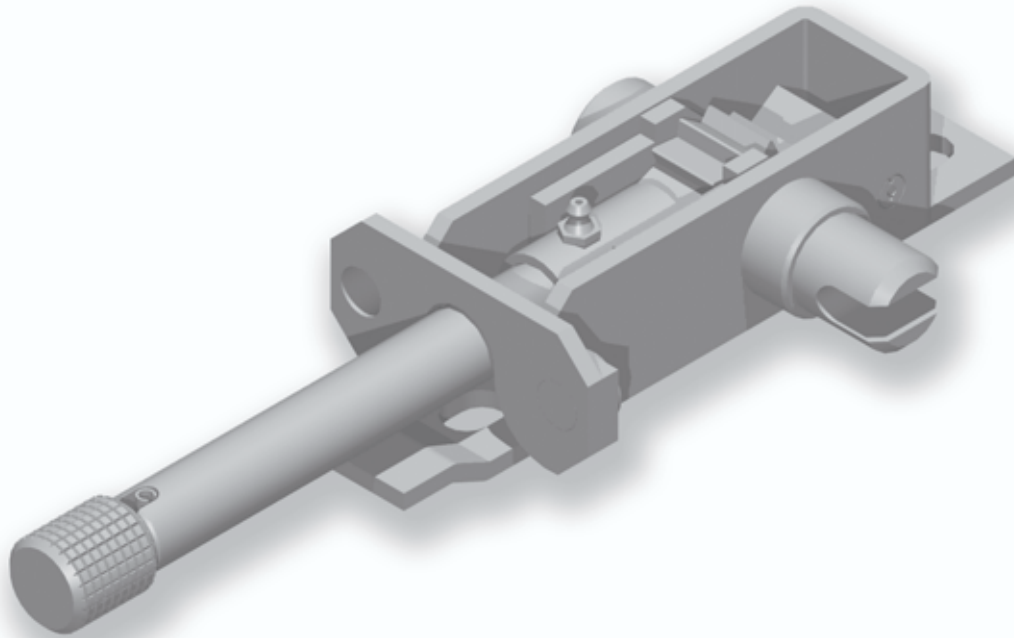

**Matière/Material**  
**Acier zingué**  
**Zinc plated steel**

**Caractéristiques/Characteristics**  
**Tension arrière - Axe rainuré Ø25 mm**  
**25 mm diameter groove pin**

**Poids/Weight**  
**1,9 kg**

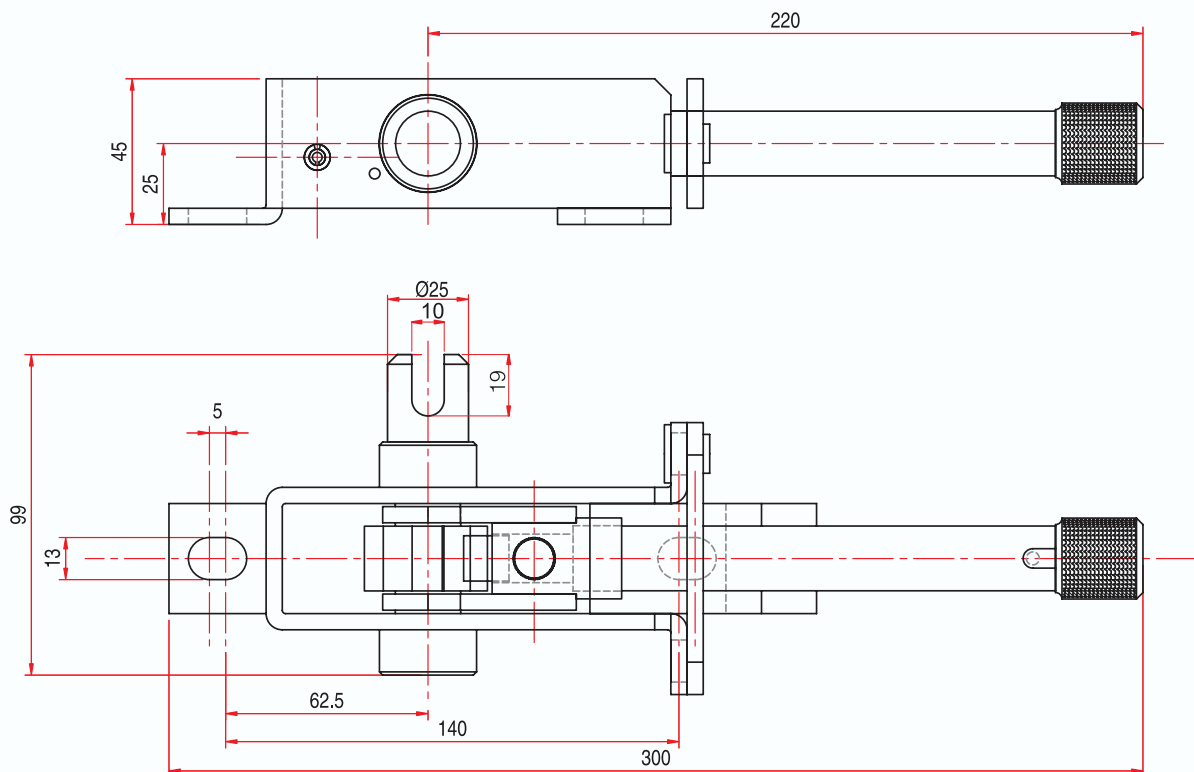

**\*Tous nos produits sont de marque et modèle déposés.**