

ESCABEAU ESCAMOTABLE 2 MARCHES CAILLEBOTIS

SPECIAL GRATING 2-STEP FOLDING STEP LADDER

REF : 111 010

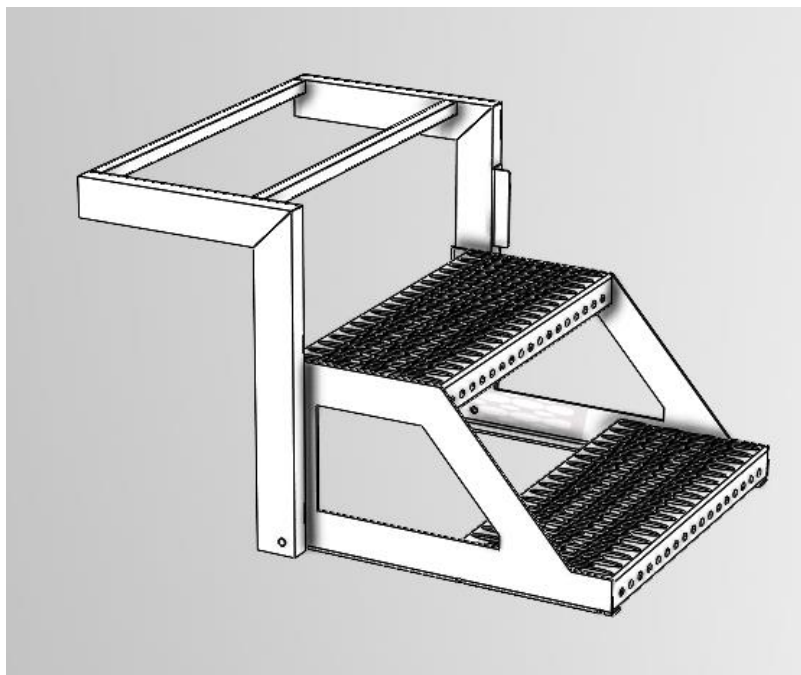

Matière/Material
Acier galvanisé
Galvanized steel

Caractéristiques/Caractéristiques
Largeur 624 mm
624 mm width

Poids/Weight
16 kg

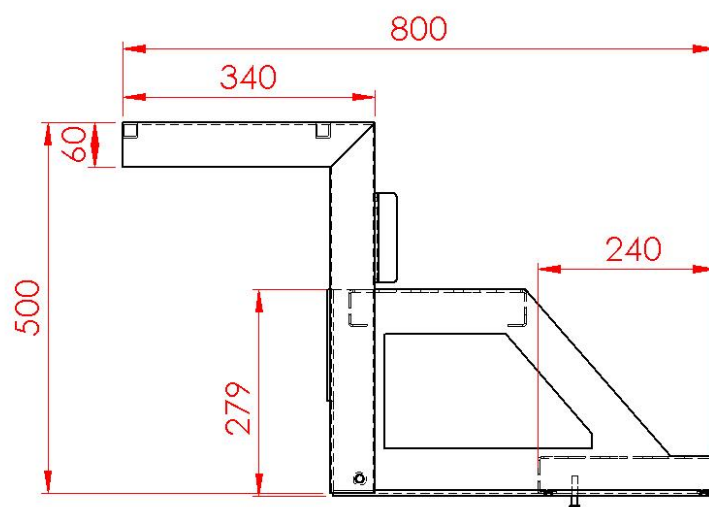
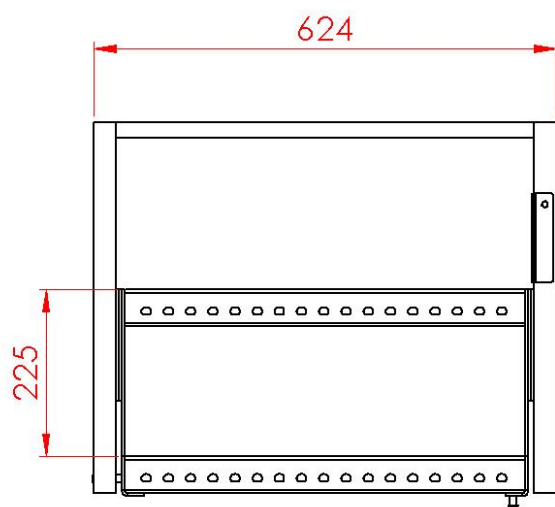

*Tous nos produits sont de marque et modèle déposés.