

CLIQUET RÉVERSIBLE FAIBLE ENCOMBREMENT

SMALL FOOTPRINT REVERSIBLE RATCHET

REF. : **104 040**

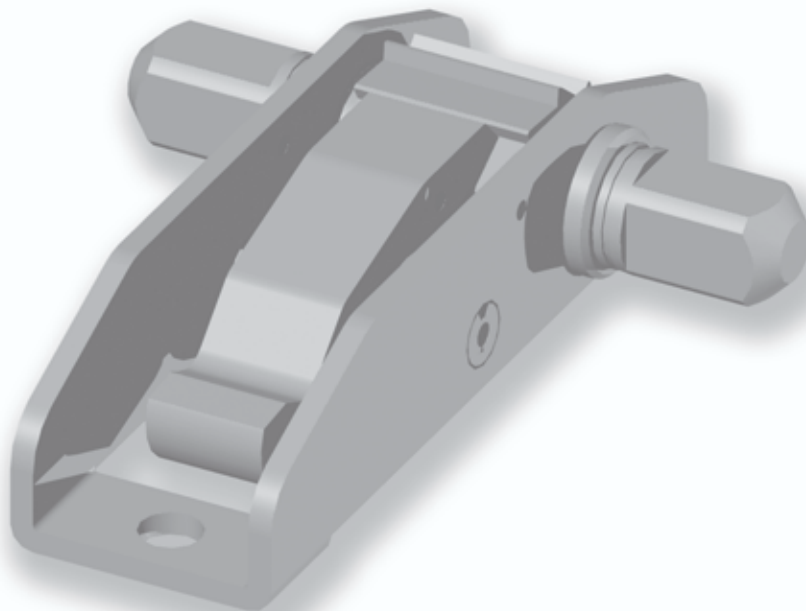

Matière/Material
Acier zingué
Zinc plated steel

Caractéristiques/Characteristics
2 points de fixation - Carré de 16 mm
2 attachment points - 16 mm square

Poids/Weight
0,9 kg

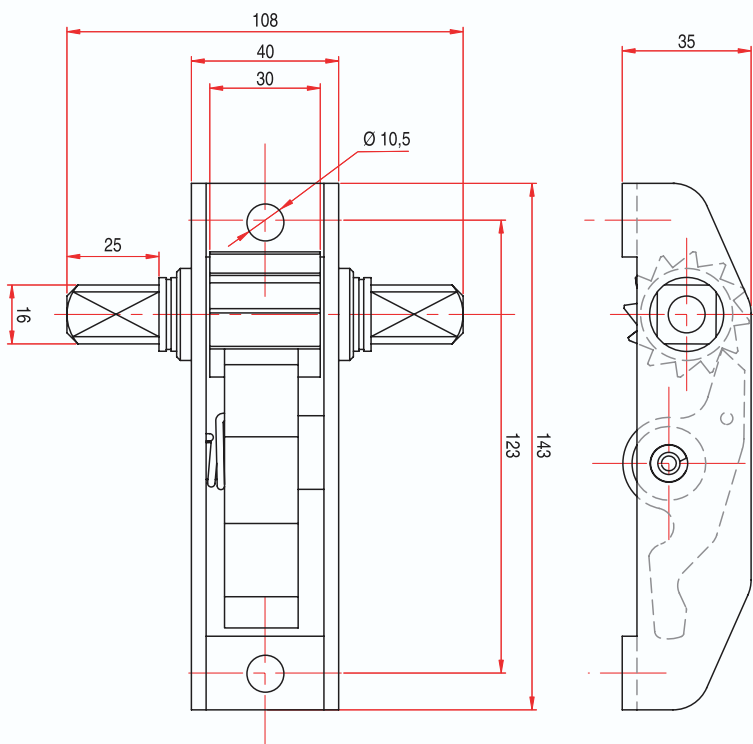

***Tous nos produits sont de marque et modèle déposés.**