

CLIQUET FACE AVANT STANDARD

STANDARD FRONT PANEL RATCHET

REF. DROIT/**RIGHT** : **100 020** - REF. GAUCHE/**LEFT** : **100 030**

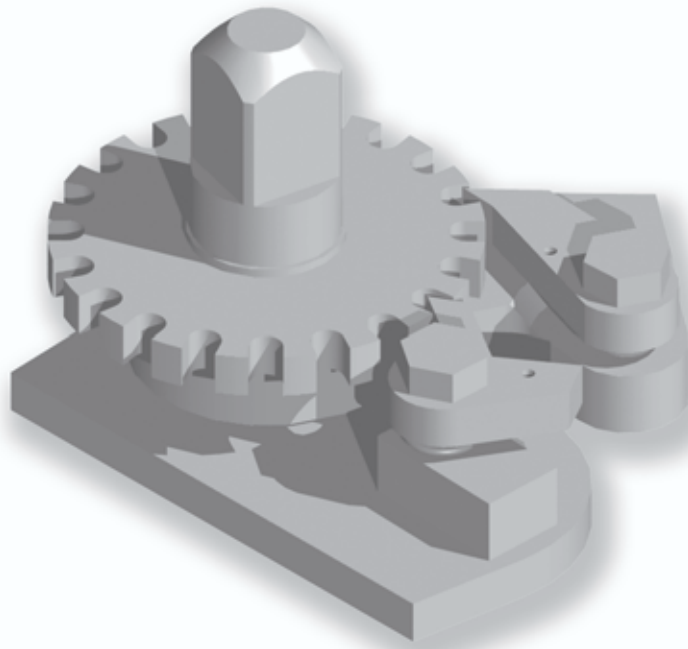

Matière/Material
Acier zingué
Zinc plated steel

Caractéristiques/Characteristics
À souder sur face avant
To weld on front panel

Poids/Weight
2,8 kg

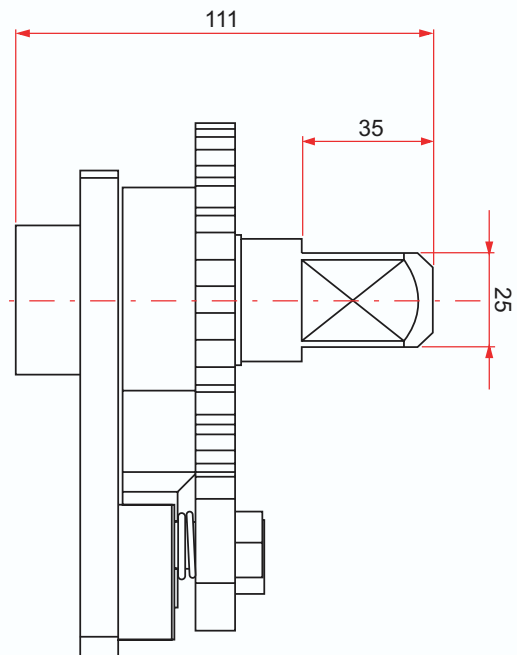
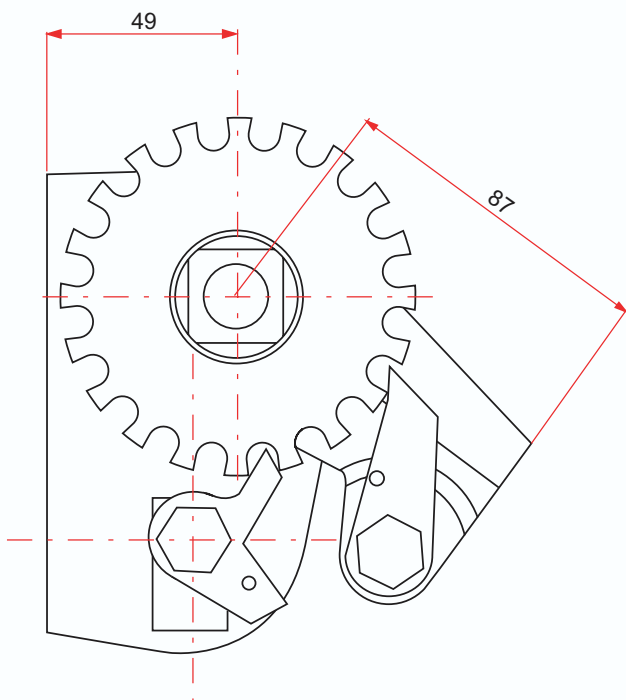

***Tous nos produits sont de marque et modèle déposés.**